

發燒音響

THE HIGH END AUDIO JOURNAL OF HONG KONG

AUDIOPHILE

JUNE

2019

\$60



Wellpak

偉栢音響

POWER AMPLIFIER

MP-125



英國名管 DET 25 音效震撼

《發燒音響》網上版 《胆機世界》網上版

www.thekono.com

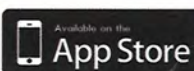

Kono 電子雜誌



KUDOS AUDIO 旗艦揚聲器 Titan 808

「..... 尤其超高頻的空氣感，比很多英國喇叭更自然出色，像小提琴的拉弦煙韌感，結他震盪空氣之『咕咕』聲，都被超強高頻凝聚力吸引著，有 Titan 808 在，每張錄音都像重新聆聽一樣！.....」



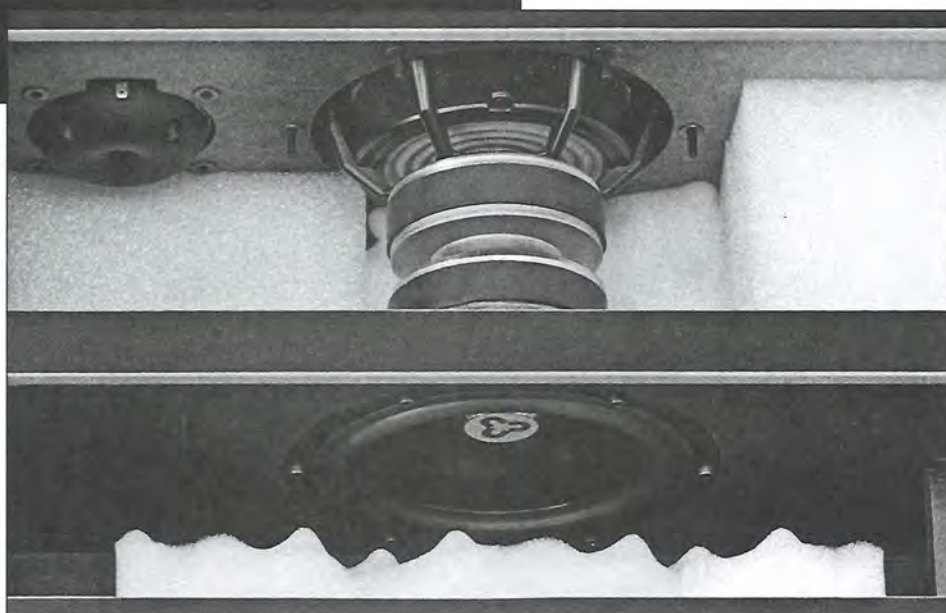
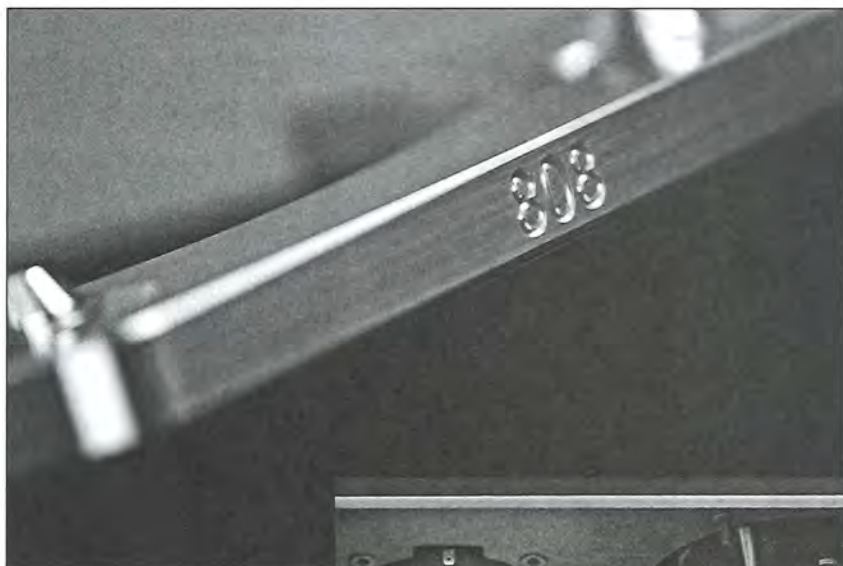

自從筆者先後試聽過 KUDOS 的二路二單元書架 Super 10A 和二路二單元坐地式 Cardea 20 揚聲器之後，我對這來自英國的新興品牌產生濃厚興趣，其自然的聲效與惹人好感的中高頻質量，都令我驟生新鮮感，而最後當然要連他們的旗艦 Titan 808 也聽過才罷休！

Titan 808

Titan 808 貴為 KUDOS 的旗艦揚聲器，

用料和設計自然去到盡，但最好玩，或說最發燒的是，它是可以玩電子分音，即自由選擇不同的後級，去推動三路不同的單元，但這要有一定的音響認知，與懂得不同後級的特性吻合，如果沒有一定認識，還是以單一後級推動內置分音器開聲較好。KUDOS 掌門人，做音響工程師出身的 Derek Gilligan，對設計旗艦 Titan 808 投下極大的資源，每項細節都經細心調校，主要可分成三大項目詳談！

試聽篇

音箱

Titan 808 使用超高密度 HDF 板，分別以 25 / 36 / 50mm 三種不同厚度組合而成，獨特的貼合和內部強化支架與阻尼物，令聲箱諧振減至最低，加上不規則和多切角之外箱體，令駐波進一步減低。Titan 808 的聲箱分成上下兩層，兩個箱體可完全分離，上層為高音單元與中低音單元的箱體，下層為低音單元箱體，上層低音反射孔向下，下層反射孔向上，一前一後互相抵消。

兩個箱體之連接以 CNC 數控車床製出弧形鋁合金支架，耦合不銹鋼釘腳，令接合近乎完美，從而讓單元活塞運動接近零干擾，全頻連貫更自然、更流暢。

單元

KUDOS 一直跟挪威 SEAS 單元廠合作，而 Titan 808 作為旗艦級，所使用的 SEAS 單元是經過特別處理。高音單元使用 29mm 的 Crescendo K2，其半球型震膜是採用特設

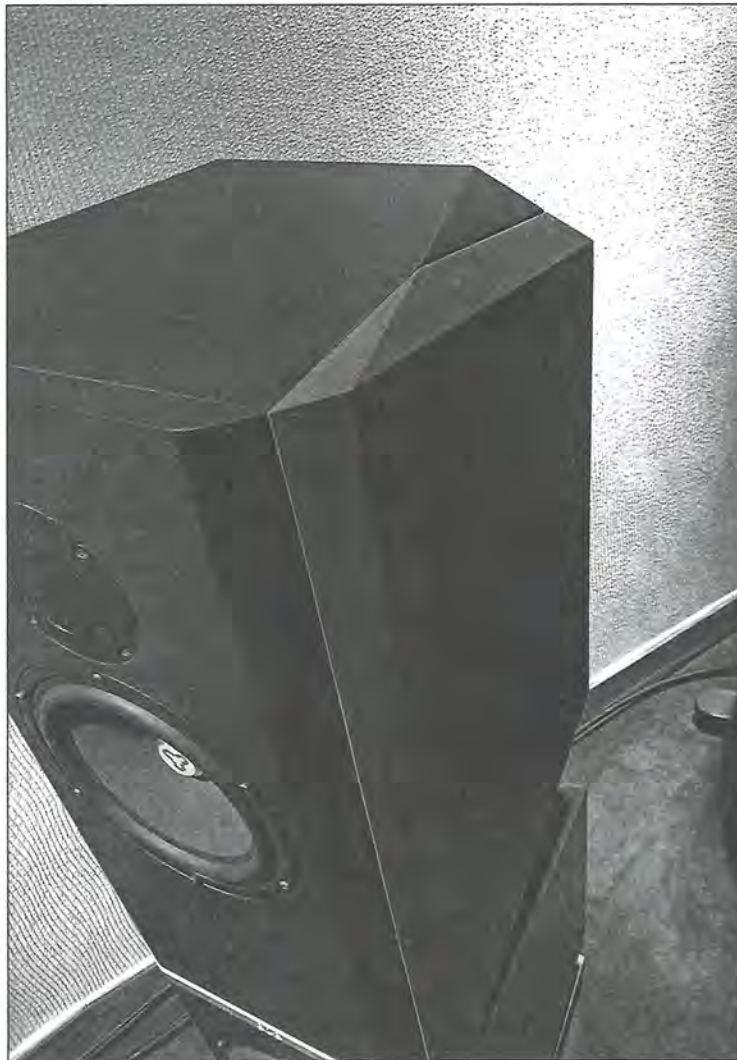



的絲質纖維體，並改以高能量磁鐵迴路，而紅銅短接環亦是專為 Titan 808 設計。

特大的中低音單元亦是 SEAS 出品，其表層塗上獨有的 Nextel 混合阻尼層，並加以自家相位修正活塞。低音單在 Titan 808 外觀上看似一個，但實際上聲箱內部亦有一個 220mm 反相低音單元，以背對背方式等壓式設計，這種 Isobaric 設計能有效加強低頻響應。此低音單元的紙盆採用三文治結，並以雙塗層加固，加上長衝程音圈和鋁合金支架，令低音更穩定，更結實。

分音器

分音器使用全德國 MUNDORF 提供物料，全人手搭棚焊製，並經過精密儀器測試，Derek Gilligan 親身試聽檢測，給單元提供最佳線性。另 Titan 808 背板有一組跳線選擇，可跳過內部的分音器，令用家自行揀選分音配搭，而 KUDOS 與同是英國的 NAIM 和 LINN 有緊密的聯繫，可透過 KUDOS 向 NAIM 或 LINN 訂製自己口味的分音器，亦可自行設定三個分頻點。不過我認為，如果自己對分音網絡和分頻點沒有

試聽篇

足夠理解能力，還是使用內置的分音器較佳。

音效

實際聆聽時，Titan 808 的 91dB 靈敏度並不太難推動，反而全頻自然開懷，中低頻一帶厚潤結實，動力相當澎湃，播放鋼琴或低音大提琴錄音像真度特別好，樂器型態展現清晰。到播唱較輕盈的樂器如口琴和小提琴，笛與竹簫，Titan 808 同樣發

放出輕鬆細緻的音色，氣氛相當可人，而 20Hz - 30kHz 的超寬頻應，亦反映出樂器的像真度，尤其超高頻的空氣感，比很多英國喇叭更自然出色，像小提琴的拉弦煙韌感，結他震盪空氣之「咕咕」聲，都被超強高頻凝聚力吸引著，有 Titan 808 在，每張錄音都像重新聆聽一樣！

此外，Titan 808 不但有非常結實重型的低頻，亦能表現出不錯的分析力，這不但能分辨出大提琴和低音大提琴之別，連

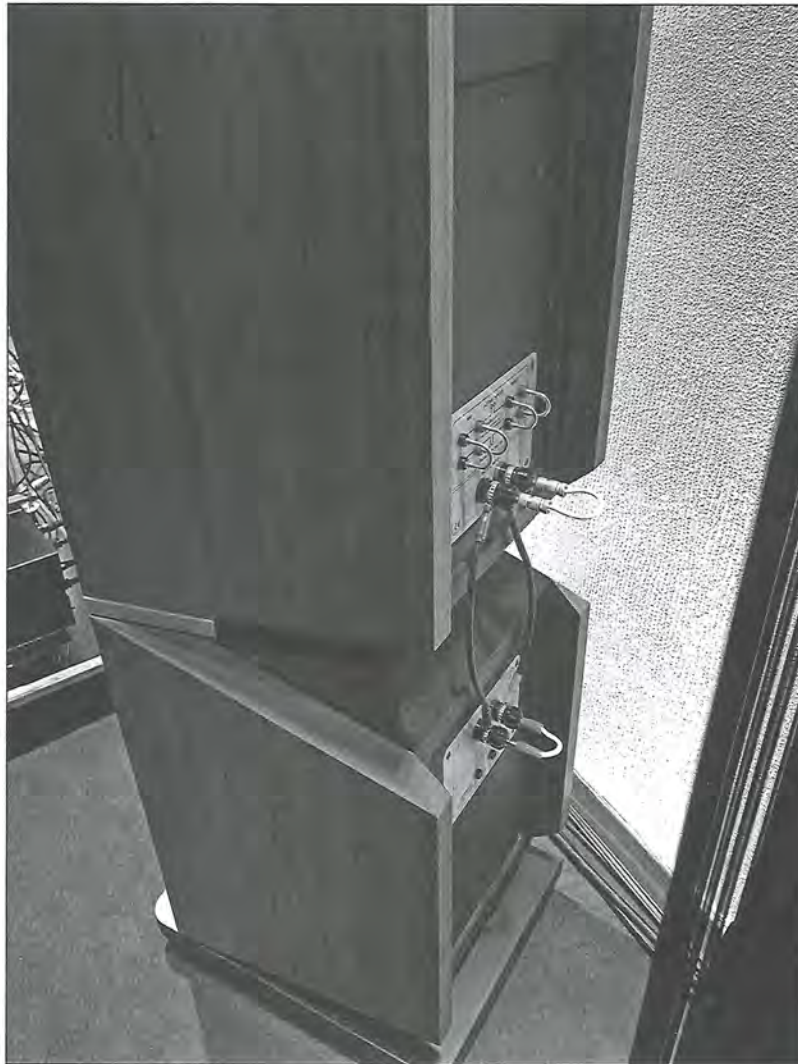



拉奏彈奏的輕重用力，都能輕易聽出，這與背對背等壓式設計有很大關係，加上上下聲箱中都有低頻出氣孔，這幾項設計都令低音質量提升。當播唱低音特別多的錄音時，Titan 808 發放出相當驚人的力量，而這種質量，既不是 ATC 的重力低頻，亦不像 ROCKPORT 的快速疾勁，而是機靈自然，龐大有份量感！

總結

KUDOS 旗艦揚聲器 Titan 808，是我聽過最能貫徹不妥協設計理念的超級揚聲器，其動態之強烈，與音樂感之豐富，完全達世上最靚聲揚聲器之列，而特別出色

的低頻響應，是經過長時間巧妙設計與測試之成果，加上可玩電子分音、自己配外置電子分音器和所需後級，可因應自己的喜好分配不同單天的發聲頻段，玩味甚高（但用家需要有一定音響認知，如果胡亂配置，音效一定差過原裝內置分音器，因設計師 Derek Gilligan 已為用戶設計好最合適發聲點的分音器在 Titan 808 內），這著實是一對好聲好玩的揚聲器體系。□

KUDOS Titan 808 旗艦揚聲器

售價：一對 220,000 元

代理：威達公司

電話：2418-2668